

# ВЕНТИЛИ ДЛЯ ЗАМЕНЫ МАСЛА

Вентиль для замены масла является высокоэффективным и экономящим время приспособлением для слива и замены масла в картере компрессора.

## Применение

Данные вентили в основном предназначены для использования с компрессорами полугерметичного (бессальникового) типа.

Данные вентили предназначены для использования в средах хладагентов на базе гидрохлорфторуглеродов и гидрофторуглеродов, равно как и с относящимися к ним маслами.

## Основные особенности

- Прост в установке
- Уменьшает расходы и время на обслуживание
- Предназначен для заправки и слива масла
- Штуцер для установки манометра, оснащенный выпускным клапаном (тип Schrader)
- Широкий золотник с каналом для быстрой заправки и слива масла
- Сконструирован таким образом, чтобы быть постоянно установленным на компрессоре для обслуживания в будущем

## Технические характеристики

Допустимое рабочее давление = от 0 до 34,5 бар

Допустимая рабочая температура = от -29°C до +120°C

## Конструкционные материалы

Корпус вентиля изготавливается из латуни, шток из плакированной стали.

Уплотнительная крышка штока изготавливается из латуни или нейлона. Уплотнительные крышки штуцера SAE и отверстия выпускного клапана (Schrader) изготавливаются из нейлона. Выпускной трубопровод изготавливается из тефлоновой трубы.

Установка – Основные вопросы

1. Из соображений безопасности на уплотнительную крышку штуцера SAE в комплекте с держателем не должно подаваться избыточное давление.
2. Полные инструкции представлены в Руководстве по установке изделия, входящем в комплект каждого клапана.

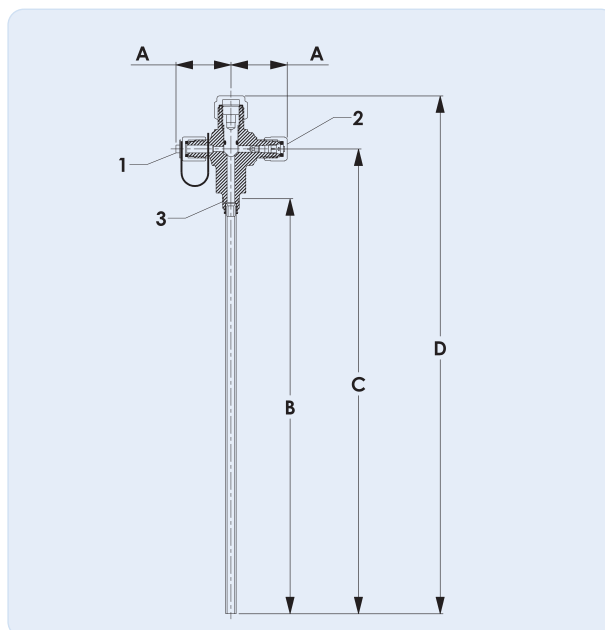

- 1 Боковой штуцер – выпуск масла
- 2 Боковой штуцер – сервисное отверстие клапана Schrader
- 3 Штуцер для соединения с компрессором

Примечание: изображен клапан серии 9297. клапан серии 9298 имеет более длинную уплотнительную крышку, как показано на фотографии.

№ Модель	Размер соединения (дюймы)		Габаритные размеры (мм)				Вес (кг)	Категория по CE
	Боковое	Нижнее	A	B	C	D		
9297	Штуцер SAE 1/4	1/8 внеш резьба	34	254	285	317	1.93	SEP
9298	Штуцер SAE 1/4	1/4 внеш резьба	34	257	284	350	2.20	SEP